

<b>Araç Tipi</b> Vehicle Type	HINO DUTRO 130 HD-130 MD / HINO SERIE 300 MODEL 514-616
<b>Şanzıman Tipi</b> Transmission Type	RE 50

<b>Ürün Kodu / Product Code</b>	<b>CNC.RE50.M</b>
<b>Revizyon No-Tarih / Revision No- Date</b>	01 / 06.07.2021

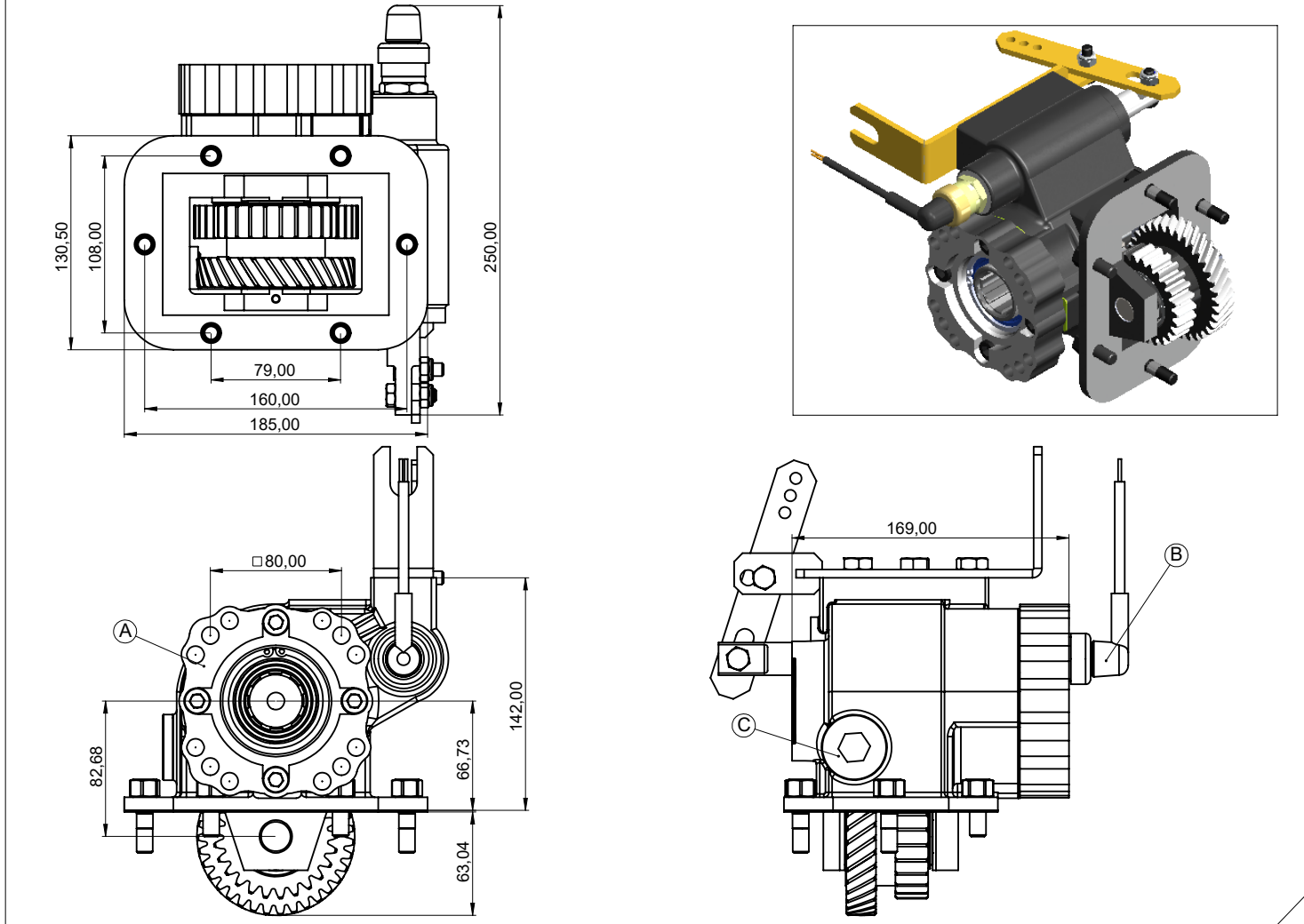

### Ürün Görünümleri / Products View



### Opsiyonlar / Options

A : DIN 5462-ISO 14 , 4 Kulak pompa baş.  
B : Devrede - Devrede Değil Müşiri (Ops.)  
C : Diş Boşluğu Kontrol Tapası

A : DIN 5462-ISO 14 , 4 Bolt  
B : Engage - Disengage Sensor (Ops.)  
C : Thread Gap Control Plug

### Teknik Bilgi / Technical Data

Güç / Power (Kw)	Maksimum Tork / Maximum Torque		Çevrim Oranı Ratio	Bağlantı Şekli Mounting Side	Kontrol Tipi Control Type
	Nm	Kgm			
1000 Dev. / Dak.				SOL YAN(LEFT)	MEKANİK(MECHANIC)
25	238,75	24,34	1,36:1	Ağırlık / Weight (Kg)	Dönüş Yönü /Sense of Rotation
				14	SAAT YÖNÜ (CW)